

2020 年度「看護の日・看護週間」 事業のご案内

2020 年度「看護の日・看護週間」事業（一部、Nursing Now キャンペーンと共通）の概要、第 10 回「忘れられない看護エピソード」、全国広報キャンペーン（ポスター・チラシ、グッズ、スケジュールなど）、および「みんなで話そうー看護の出前授業」について、別紙資料のとおりご案内いたします。

資料 1：2020 度「看護の日・看護週間」事業（概要）	……	P 1
資料 2：「看護の日」30 周年でのテレビ、WEB 等による 映像関連の記念企画	……	P 3
資料 3：「看護の日」「Nursing Now キャンペーン」PR 大使		P 4
資料 4：第 10 回「忘れられない看護エピソード」募集	……	P 5
資料 5：『看護の日・看護週間』制定 30 周年・ナイチン ゲール生誕 200 周年記念イベント	……	P 7
資料 6：全国広報キャンペーン、スケジュール	……	P 9
資料 7：「みんなで話そうー看護の出前授業」	……	P 13
資料 8：「看護の日・看護週間」ポスター・チラシ	……	P 16
資料 9：「看護の日・看護週間」×「Nursing Now」グッズ	……	P 21
資料 10：「看護の日」オリジナルナースキティ先行販売	……	P 22
別添		
①「忘れられない看護エピソード」募集チラシ		
②「みんなで話そうー看護の出前授業」参加連絡用紙		
③ポスター・チラシ（案）		
④ポスター・チラシ申込書（大口、小口、刷込）		
⑤「看護の日」グッズのご案内 申込書（チラシ）		
⑥「看護の日」報告書『Nursing Day&Week 2019』		

問合せ先／日本看護協会 広報部
〒150-0001 渋谷区神宮前 5-8-2
TEL 03-5778-8547
FAX 03-5778-8478
Eメール koho@nurse.or.jp

2020年度「看護の日・看護週間」事業（概要）

【目的】「看護の日・看護週間」事業では、

- ・一般生活者に「看護」について考える機会を提供すること
- ・看護のイメージアップを図り、人材の確保・定着に結び付けること

を通じて、「看護の心」を伝える。

単純な「白衣の天使」像ではなく、知識と技術を持つプロフェッショナルとしての看護の本質を伝えることを通して、看護のイメージアップにつながるようなポジティブなイメージの看護職像を、「一般生活者」「看護職志望者・家族」「看護職」に発信する。

【期 日】看護の日 2020年5月12日（火）

看護週間 2020年5月10日（日）～16日（土）

（毎年5月12日を含む日曜日から土曜日の1週間）

【メインテーマ】5月12日は看護の日 看護の心をみんなの心に

【Nursing Now キャンペーンについて】

2020年度の「看護の日・看護週間」は、看護のプレゼンス向上に向けた国際的な取り組みである「Nursing Now キャンペーン」と一部事業を共通で実施する。

＜「看護の日・看護週間」「Nursing Now キャンペーン」共通で実施する事業例＞

- ・「忘れられない看護エピソード」に「Nursing Now 部門」を設置
- ・「忘れられない看護エピソード」表彰式とNursing Now フォーラム イン ジャパン（講演会、シンポジウムなど）などをあわせ、「『看護の日・看護週間』制定30周年・ナイチンゲール生誕200周年記念イベント」を開催
- ・ハローキティを共通のPR大使に任命
- ・ポスター、チラシを共通のデザインで採用 など

【事業内容】

- 1) 看護の日」30周年でのテレビ、WEB等による映像関連の記念企画
「看護の日」30周年を記念した企画として、BS局でのミニ番組（半年間）の放映、およびミニ番組の二次利用によるWEB動画の展開を実施する。
- 2) 看護の日 PR大使
ハローキティを「看護の日・看護週間」と「Nursing Now キャンペーン」の共通のPR大使に任命する。

- 3) 第 10 回「忘れられない看護エピソード」募集
今回は看護職部門と一般部門に加えて、「Nursing Now 部門」を設置し、Nursing Now 賞を表彰する。
部 門：看護職、一般、Nursing Now
募集期間：2019 年 12 月 5 日（木）～2020 年 2 月 21 日（金）
- 4) 「『看護の日・看護週間』制定 30 周年・ナイチンゲール生誕 200 周年記念イベント」
5 月 8 日（金）・9 日（土）に「『看護の日・看護週間』制定 30 周年・ナイチンゲール生誕 200 周年記念イベント」を開催し、①第 1 部「看護の日・看護週間」30 周年記念式典（オープニング・セレモニー）②第 2 部 Nursing Now フォーラム イン ジャパン（オープニングセッション、分科会、クロージングセッション）③第 10 回「忘れられない看護エピソード」表彰式（クロージング）を実施する。
- 5) 「看護の日・看護週間」の全国広報・行事
新聞広告、BS 特別番組（30 分）、ポスター・チラシ、パブリシティ、グッズ、ホームページ、報告書など
- 6) 都道府県・施設のイベント
「ふれあい看護体験」「1 日まちの保健室」「みんなで話そうー看護の出前授業」など、都道府県看護協会、病院、施設、看護学校などで市民向けイベントの実施

〈主 催〉厚生労働省 日本看護協会

〈後 援〉文部科学省 外務省 日本医師会 日本歯科医師会 日本薬剤師会 全国社会福祉協議会 日本病院会
全日本病院協会 日本医療法人協会 日本精神科病院協会 全国自治体病院協議会 日本助産師会
日本精神科看護協会 全国訪問看護事業協会 日本訪問看護財団 全国老人保健施設協会
全国老人福祉施設協議会 日本労働組合総連合会 ささえあい医療人権センターCOML
テルモ(株) 東洋羽毛工業(株) ナガイレーベン(株) パラマウントベッドホールディングス(株)
パルシステム生活協同組合連合会 (予定)

「看護の日」30周年でのテレビ、WEB等による 映像関連の記念企画

「看護の日」30周年を記念した企画として、BS局でのミニ番組（半年間）の放映、およびミニ番組の二次利用によるWEB動画の展開を実施します。

1. BS局ミニ番組での展開

放送局：BS日テレ

放送期間：2020年8月-2021年2月（全26回）予定

放送日時：毎週1回、20:54-20:59（金、土、日曜日のいずれか）

番組尺：5分（オープニング、エンディング、CM含む）

番組内容：第1～10回「忘れられない看護エピソード」の受賞作を元にしたドラマを制作する。受賞作13エピソードについて、各エピソードを前後編（2話）で制作・放映を予定。

2. BS局ミニ番組内でのCM放映

上記のミニ番組のCM枠で、Nursing Nowキャンペーンの周知CM（30秒）を制作・放映する。

3. WEBでの展開

上記①のミニ番組をBS局での放映後、全編、本会公式サイトやBS日テレサイト、YouTubeなどでWEB動画として公開する。

さらに、WEB動画の視聴につなげるため、SNS等での動画広告、静止画広告する。

期 間：6ヵ月（BS局の放映期間と合わせて展開）

「看護の日」「Nursing Now キャンペーン」

PR 大使

「Nursing Now キャンペーン」と「看護の日」をアピールする PR 大使にハローキティを任命する。ハローキティは「看護の日」「Nursing Now キャンペーン」のオリジナルデザインとし、2020 年 1～12 月まで以下の通り使用する。



活動期間：12 カ月（2020 年 1～12 月）

活動・使用内容：

- ・日本看護協会が制作する WEB、動画、ポスター等の紙媒体、各種グッズ等でのオリジナルデザインのハローキティの使用・掲載。
- ・ハローキティ着ぐるみの合計 4 日間の稼動（5/8・9「看護の日・看護週間」制定 30 周年記念イベントなど）

※（株）サンリオとのライセンス契約の関係で、デザインデータの提供はできません。ご了承ください。

第 10 回「忘れられない看護エピソード」募集

第 10 回「忘れられない看護エピソード」募集は、「看護職部門」「一般部門」で、看護する側とされる側の双方の作品を募集し、それぞれの部門から、最優秀賞、内館牧子賞、優秀賞、入選を選定します。

また従来 of 2 部門に加えて、今回は「Nursing Now 部門」を設置して「Nursing Now 賞」を選定します。

貴協会におかれましても、募集ポスター・チラシの活用をはじめ機関誌やホームページなどでの告知活動に、ご協力をお願いいたします。

1. 募集内容

- 看護職部門／一般部門：「看護」を通して得られた忘れられない思い出やエピソードについて
 - Nursing Now 部門：看護の力を発揮して、人々の健康に貢献したことを実感した看護実践・経験
- ※作品には必ずタイトルを付け、800 字以内でまとめてください（タイトルは文字数に含みません）。原稿用紙／ワープロ、縦書き／横書きなどは問いません。

2. 応募資格

- 看護職部門：現在、国内で看護職に就いている方、または過去に看護職に就いていた方
- 一般部門：日本国内在住の方※看護学生は「一般部門」でご応募ください。
- Nursing Now 部門：現在、国内で看護職に就いている方、または過去に看護職に就いていた方

3. 募集締切

2020 年 2 月 21 日（金）※当日消印有効

4. 応募方法

作品と次の必要事項を記入した用紙（書式自由）を添付して、下記宛に郵送するか、日本看護協会ホームページからご応募ください。

- ①応募部門（看護職部門／一般部門／Nursing Now 部門）
 - ②郵便番号・住所
 - ③氏名
 - ④年齢
 - ⑤性別
 - ⑥電話番号
 - ⑦メールアドレス（ある方のみ）
 - ⑧職業
 - ⑨勤務先と免許取得年（看護職のみ）
- ※ハガキ、FAX での応募は不可。

郵送⇒ 〒101-0052 東京都千代田区神田小川町 2-10
日本経済広告社ビル 6 階
第 10 回「忘れられない看護エピソード」事務局

日本看護協会ホームページ⇒ <https://www.nurse.or.jp/episode/>
※専用フォームからご応募できます。

5. 賞金・賞品

○看護職部門／一般部門：優秀賞…賞金 20 万円（各部門 1 作品）／内館牧子賞…賞金 10 万円（各部門 1 作品）／優秀賞…3 万円（各部門 3 作品）／入選…看護の日オリジナルナースキティぬいぐるみ（各部門 5 作品）／[※上記受賞作品の中から複数作品を BS 日テレでドラマ化] 応募者全員に、第 10 回受賞作品を収載した小冊子を無料で提供（いずれも予定）

○Nursing Now 部門：Nursing Now 賞…ナイチンゲールゆかりの地ロンドンへの往復航空券（1 作品）

6. 発表

2020 年 5 月に開催する表彰式で発表。Nursing Now 賞、最優秀賞および内館牧子賞の受賞者には出席していただきます。また、日本看護協会のホームページおよび機関紙、読売新聞紙面などにも掲載予定。

※選出・選定基準および方法などについての問い合わせには応じかねます。

※入賞のご連絡は、表彰式での作品発表をもってかえさせていただきます。

7. 主催・共催

厚生労働省・日本看護協会（主催）、読売新聞社（共催）

8. 応募規約

1. 入賞作品は、応募者の氏名・年齢・都道府県名等と共に公表いたします。
2. 応募に際しては、作品に登場する人物や病院等の施設などが特定されないようにご配慮ください。患者・家族・施設等の関係者の了承を得ることが難しい場合は、当該患者・家族・施設等の関係者が不快にならない表現をお願いします。作品中のプライバシー、個人情報に関して主催者は一切の責任を負いかねます。
3. 医療安全、倫理基準など現代と状況が異なる、または不適切な表現があった場合のほか、入賞作品を公表する際の漢字表記の統一など、主催者の判断で修正させていただくことがあります。
4. 入賞作品の著作権は、全て日本看護協会に譲渡され、帰属するものとします。なお、最優秀賞、内館牧子賞、優秀賞の賞金には、応募作品の著作権譲渡の対価を含みます。
5. ご応募いただいた作品は返却しませんので、ご了承ください。
6. 応募作品は、「看護の日・看護週間」事業のほか、看護および看護従事者のイメージアップや社会的評価向上のための広報活動（書籍への転載含む）などに使用される場合があります。

※募集の詳細については、別添の募集チラシをご参照ください。

「『看護の日・看護週間』制定30周年・ナイチンゲール生誕200周年記念イベント」（「忘れられない看護エピソード」表彰式）

5月8日（金）・9日（土）に「『看護の日・看護週間』制定30周年・ナイチンゲール生誕200周年記念イベント」を実施し、第10回「忘れられない看護エピソード」表彰式はその一部として開催します。同イベントは、①「看護の日・看護週間」30周年記念式典（オープニング・セレモニー）②Nursing Now フォーラム イン ジャパン（オープニングセッション、分科会、クロージングセッション）③第10回「忘れられない看護エピソード」表彰式（クロージング）で構成します。

日 程：2020年5月8日（金）・9日（土）

場 所：ザ・プリンスパークタワー コンベンションホール（東京都港区）

参加人数：第1・2部1,000人程度、第3部600人程度

主なプログラム：①第1部 「看護の日・看護週間」30周年記念式典
オープニングセレモニー/各種挨拶/PR大使就任式

②第2部 Nursing Now フォーラム・イン・ジャパン
オープニングセッション/分科会/クロージングセッション

③第10回「忘れられない看護エピソード」表彰式
主催者あいさつ/表彰状授与/作品講評/朗読/ゲスト審査員
トークショーなど

1 日目 2020 年 5 月 8 日 (金)	
13:00	(開場)
14:00	「看護の日・看護週間」30 周年記念式典
14:45	
17:00	Nursing Now フォーラム・イン・ジャパン オープニングセッション
18:00	
20:00	「看護の日・看護週間」30 周年記念イベント 懇親会
2 日目 2020 年 5 月 9 日 (土)	
08:30	(開場)
09:00	Nursing Now フォーラム・イン・ジャパン 分科会 クロージング・セッション (Nursing Now フォーラム東京宣言)
11:30	
12:00	
14:00	第 10 回「忘れられない看護エピソード」表彰式
16:00	

全国広報キャンペーン

1. 新聞広告

読売新聞（朝刊全国版・夕刊全国版）に出稿。発行部数は約 850 万部

1) 「忘れられない看護エピソード」募集広告

掲載日：12月～1月

形式：朝刊全国版・夕刊全国版 モノクロ半5段など

内容：エピソード募集の告知広告として掲載。

2) 5/8・9 イベント参加者募集

掲載日：4月上旬

形式：夕刊東京版 モノクロ半5段など

内容：参加者募集として掲載。

3) 「看護の日」「忘れられない看護エピソード」採録広告

掲載日：5月12日（火）

形式：朝刊全国版、4色カラー、30段（2ページ）

内容：「忘れられない看護エピソード」の最優秀賞の採録。

4) 「看護週間」「忘れられない看護エピソード」採録広告

掲載日：5月11日（月）～15日（金）

形式：夕刊全国版、モノクロ5段×5回

内容：「忘れられない看護エピソード」の優秀賞などを採録。

4. ポスター・チラシ

都道府県看護協会・会員施設：実費頒布（資料 8 参照）

5. パブリシティ（ニュースリリース）

「看護の日・看護週間」に関連する情報を、ニュースリリースとしてテレビ・新聞、雑誌等の幅広いメディアに発信し継続して露出することで、一般生活者の認知を促進し、看護に対する意識を喚起・啓発する。

1) 「忘れられない看護エピソード」募集の PR

2) 5/8・9 イベントの参加募集

3) 5/12 イベントの参加募集

4) 5/8・9 イベントの取材誘致

5) 「忘れられない看護エピソード」受賞作品の発表

6) 「みんなで話そうー看護の出前授業」取材誘致

7) 「ナースシティぬいぐるみ」を使ったプレゼント・パブリシティ

（一部、都道府県看護協会イベントの告知を含む）

など

- ※ 7) 「ナースキティぬいぐるみ」を使ったプレゼント・パブリシティの一環として、各都道府県の放送局や地方紙などの一部の媒体に対し、「各都道府県で行う行事」を案内する。

6. グッズ 実費頒布（資料8参照）

7. 日本看護協会公式ホームページ

都道府県のイベントや「1日まちの保健室」「ふれあい看護体験」の案内を掲載できます。「法人会員ネット」を開き、フォーマットを各自のパソコンに保存し入力した後、ファイルを広報部へメールでお送りください。なお「ふれあい看護体験」は、「8.『FLAP！高校生版 2019年春号』」のデータを流用します。同誌に掲載のない都道府県看護協会については、ホームページ掲載前に別途確認のご連絡を差し上げます。

▼法人会員ネット

https://direct.nurse.or.jp/hojin_system/hojin_ninsyou.asp

※上記のアクセス権がないなど、開かないときは広報部にお問合せください

※フォーマット入力期間：12月～2019年2月（公開は3月中旬から。随時更新）

※ファイルを広報部へメール（koho@nurse.or.jp）で送付してください

8. 冊子『FLAP！高校生版 2020年春号』（3月10日発行予定）

標記冊子へ、2020年「ふれあい看護体験」の参加者募集、実施施設の掲載（無料）を希望する都道府県看護協会は、以下のデータをメールで下記3）原稿の送り先・締め切りへ直接お送りください。

1) データの形式

「Word」で作成し、最後に保存する際に、「ファイルの種類」を「書式なし」で保存し、拡張子が「.txt」か「.text」となるようにしてください。

2) 原稿（以下の①②③を作成）

①実施施設と実施日

実施施設名（50音順）と実施月日をつけて入力してください。

参考 ○○市立第二病院 5月10日

国立病院機構△△病院 8月10日

②応募先、問合せ先の住所、TEL、FAX

③応募方法

応募締切、対象者、はがき記載内容など貴協会の必要事項をお書きください。

3) 原稿の送り先・締め切り

送り先：miyano@media-plan-tokyo.co.jp

問合せ：(株)メディアプラン 宮野様

TEL03-5577-6320 FAX03-5577-6321

締切：2020年1月23日（木）必着

※『FLAP！高校生版 2020年夏号』（6月下旬発行予定）にも夏休みなどに実施する「ふれあい看護体験」の参加者募集、実施施設の掲載（無料）ができます。詳細は上記、(株)メディアプランにお問合せください。

9. 報告レポート

都道府県の行事、「ふれあい看護体験」「看護の出前授業」などを収めた冊子「Nursing Day & Week（「看護の日・看護週間」事業報告書）」を作成し、2020年11月（予定）にお送りします。

2020年「看護の日・看護週間」全国広報キャンペーンのスケジュール

資料6

太字：県協会、細字：本会

	1月	2月	3月	4月	5月	5月10日 ～ 16日 「看護の日・看護週間」	6月	7月以降
1. 新聞広告	(12月～)：読売新聞・朝刊全国版ほか 看護エピソード募集広告				5月12日：読売新聞朝刊(2P)「看護の日」「エピソード」採録広告 5月11～15日：読売新聞 夕刊全国版「エピソード」採録広告			
2. BS放送								夏～(6カ月)：BS日テレミニ番組(5分×26回)
3. WEB								夏～(6カ月)：WEB動画(5分×26回)※上記ミニ番組を流用
4. ポスター・チラシ	注文～1月31日まで	下旬：県協会に納品 →地元イベント刷込み	県内に配布・掲示					5月下旬：『協会ニュース』「看護の日」特集掲載用原稿(後日連絡)
5. パブリシティ	看護エピソード		ナースキティプレゼントパブ	看護エピソード表彰式取材誘致 都道府県看護協会イベントの告知	「看護の出前授業」取材誘致			9月頃：『報告レポート』掲載用原稿など(後日連絡)
6. グッズ		第1次申込み～1月31日まで	第2次申込み～2月28日まで 第1次申込分納品(3月下旬)	第2次申込分納品(4月下旬)	各種イベントで配布			
7. 本会公式ホームページ		「都道府県で行うイベント」原稿～2月28日まで	本会ホームページ「都道府県で行うイベント」で公開					
8. FLAP! 高校生版	「ふれあい看護体験」データ送付～1月23日まで		メディアプラン(発行元)より病院・高校に配布					
9. 看護の出前授業	参加申し込み～1月31日まで		日本教育新聞社から参加県の中学・高校に案内書を送付	4月以降随時：日本教育新聞社が県協会に学校からの申込みを連絡 →県協会は学校と日程・内容などを決定	出前授業実施			

「みんなで話そうー看護の出前授業」

日本看護協会では「みんなで話そうー看護の出前授業」を、「ふれあい看護体験」「1日まちの保健室」とあわせ、全国行事として展開することを目指し、2004年度から取り組みを行っています。2019年度の実施は、学校数が335校、参加生徒数は28,580人となりました（10月末現在）。2020年度は、ぜひ貴協会でも参加をお願いいたします。

1. 目的

中・高校生の「看護」「看護の仕事」「看護職への道」について理解と関心を促すとともに、教育機関との連携を深める。

2. 対象

中学校および高等学校

3. 実施方法

1) 参加から実施までのスケジュール

- 1月 : ①参加希望の都道府県看護協会は、日本看護協会広報部に「参加連絡用紙」でお申し込みください【1月31日（金）申込締切】。
- 3月 : ②「看護の出前授業」申し込み事務局（日本教育新聞社）から、県の教育委員会と対象校に、ダイレクトメールで案内と申込書を送付します。
- 4月～ : ③学校から申し込み事務局に申し込みが入ると、そのつど県看護協会に申し込み内容をお知らせします。
- ④県看護協会では、申し込み内容をもとに、学校側の担当教員や講師となる看護職との調整を図り、日程・授業内容などを決めてください。
- 5月～ : ⑤月1回程度、申込状況や開催概要について、日本看護協会広報部にご報告いただきます（ニュースリリースの作成資料となります）。
- ⑥11月末までの期間に、各校の「出前授業」実施のタイミングに合わせて、PR事務局（株式会社日本経済広告社）より地元メディアを中心に、取材誘致のニュースリリースを配信します（実施状況によります）。
- ⑦県看護協会にメディアから取材申し込みが入ります。申し込み内容を把握した上で、学校側に取材がある旨を連絡してください。
- ⑧実施後に、学校側の担当教員、講師となった看護職から実施報告を回収してください。
- 9・3月 : ⑦半期ごとに、県下での実施報告を取りまとめ、日本看護協会広報部に提出していただきます（9月提出分は、「Nursing Day & Week（看護の日・看護週間事業報告書）」の掲載資料となります）。

2) 役割分担

①都道府県看護協会

- ・学校と日時や授業内容、講師の調整
- ・授業や必要資料について講師のサポート
- ・メディアからの取材申込・問い合わせ窓口（P15 の 4 参照）
- ・実施報告の取りまとめ・提出

②日本教育新聞社（申し込み事務局）

- ・各都道府県内の中学校・高校へダイレクトメール（案内・申込書）を送付
- ・申し込み事務局として申し込み受付、県看護協会や学校からの問い合わせ対応

③株式会社日本経済広告社（PR 事務局）

- ・取材誘致ニュースリリースの作成・配信（P15 の 4 参照）

④日本看護協会広報部

- ・県看護協会からの参加希望の取りまとめ
- ・県看護協会からの問い合わせ対応

⑤学校

- ・当日の会場や物品の準備
- ・メディア取材への協力
- ・実施報告の協力

3) 講師の謝金・交通費などについて

県看護協会にご指定いただき、ダイレクトメール（P13 の 3 参照）等を通じて、実施対象校へ案内します。

※学校側が十分な費用を持たない場合も多いため、本事業の趣旨に鑑み、学校側へ求めるのは実費程度にさせていただきたくと幸いです。

4) 実施計画のポイント

「出前授業」は、学校の希望により内容はさまざまです。以下の点などについて、学校側と事前に確認を取ることをお勧めします。学校側との打合せを、講師に任せる場合は、講師に同様の確認を取るようにお伝えください。

- ①実施日程
- ②講義時間・回数など
- ③参加者の内訳（希望者のみ、全校生徒対象、保護者の同席など）
- ④授業の目的・内容
- ⑤講師への要望
- ⑥配布資料の準備・当日使用できる機材（パソコン、プロジェクターなど）
- ⑦謝金・交通費等諸経費の支払いの有無・支払い方法

※別途、出前授業に参加する県看護協会には、講師向けのチェックリスト等を本会よりご送付いたします（2019年3月予定）。

5) 実施報告の提出について

事前に、学校の教員、講師の看護職に、実施報告の提出を依頼してください。実施後に実施報告（所定の書式）や生徒の感想、担当教員の意見、講師の感想などを回収し、取りまとめて2020年9月と2021年3月に提出いただきます。

9月報告分は「看護の日」報告レポートの作成資料とさせていただきます。

※都道府県看護協会ですべて実施している「出前授業」についても、「看護の日」報告レポートに掲載させていただきますと幸いです。掲載の可否については、9月頃にあらためてお問い合わせさせていただきます。

4. 地元メディアへのPR

県内での「出前授業」の開催について、日本看護協会が委託したPR事務局（株式会社日本経済広告社）が、取材誘致のニュースリリースを作成し、地元の新聞社やテレビ局に配信します。作成時、PR事務局とは直接やりとりしていただきます。

リリースは少なくとも1回、開催状況に応じて複数回発行する予定です。

また、都道府県看護協会ですべて実施している「出前授業」についても、同様に広報活動をサポートいたします。ぜひご活用ください。

<ニュースリリース概要>

- ①体 裁：A4判 2～3枚
- ②内 容：「出前授業」の概要、学校名・実施日（取材可の学校のみ記載）、「看護の日」について など
- ③配信時期：出前授業が行われる約2週間前。ファクシミリ・郵送等で配信
- ④配 信 先：県内の新聞社、テレビ局

※県内の記者クラブに配布する場合は、県看護協会をお願いします。

※配信後のメディアからの申し込み・問い合わせは、県看護協会でご対応ください。

※広報活動のサポートを希望する県看護協会は、県下での実施状況・実績に関してご報告いただきます。

「看護の出前授業」は、中・高校生に看護に親しみをってもらうきっかけになるとともに、本事業を契機とすることで、県内メディアとの交流促進、県内諸機関との関係性の構築にも有効と考えます。県内に県看護協会の活動を周知する上でも、ぜひご参加ください。

また、PR事務局のPR対象はメディアのみとなります。県内諸機関との会議やイベントなど、県看護協会のさまざまな活動を通じて出前授業への参加促進を呼び掛けていただくことで、事業の活性化につながります。

「看護の日・看護週間」ポスター・チラシ

1. ビジュアル

2020年度の「看護の日・看護週間」ポスター・チラシは、ナイチンゲール生誕200年・看護の日事業30周年のデザインで、下部にはNursing Nowキャンペーンについても説明を入れました。デザインは、別添のB2ポスター・A4チラシ(案)をご覧ください。現在撮影中で見本のビジュアルとは異なりますのでご注意ください。
 ※ポスターのデザイン・コピー【最終版】の準備ができ次第、法人会員ネットに画像を掲載させていただきます。コピーの一部も若干の変更があります。

2. サイズ

ポスター B2 (たて728mm×よこ515mm)

※ポスターに関しては、①刷り込み枠あり②刷り込み枠なし、の2種類をご用意します。

チラシ A4 (たて297mm×よこ210mm)

3. お申し込み方法

ポスター・チラシの購入は、実費で承ります。

注文は、別紙の申込書(大口・小口・刷り込み)に必要事項を明記し、直接ファクシミリ、もしくはEメールでお申し込みください。Eメールでファイルを添付の際は、パスワードを設定してご送付ください。

1) 大口申込

ポスター100枚単位、チラシ1,000枚単位。枚数に応じて割引があり、送料は無料です。請求書は日本看護協会が発行します。大口申込の注文締切は、**2020年1月31日(金)**。今年も「刷り込み枠なし」分については、八つ折(B5サイズ)のご希望を記入する欄を設けています(大口のみ)。

2) 小口申込

ポスター10枚単位、チラシ100枚単位。別途、送料560円が発生します。請求書は日本看護協会が発行します。小口申込は、「看護の日」が終了する5月下旬までお受けします。

3) ポスター刷り込み申し込み

別料金で、株式会社日本経済広告社にて、①刷り込み枠ありポスターに刷り込み印刷が可能です。費用は100枚以下、101～500枚、501～1000枚で異なります(詳細は、刷り込み価格表P19参照)。専用申込書でお申し込みください。刷り込みの請求書は株式会社日本経済広告社が発行します。ポスター、チラシの実費頒布とは異なりますのでご注意ください。

申込締切は、**2020年1月31日(金)**。

4. 納品 お届けは2月下旬以降の予定です。

ポスター・チラシのサイズ

● B 2 サイズ (ポスター)

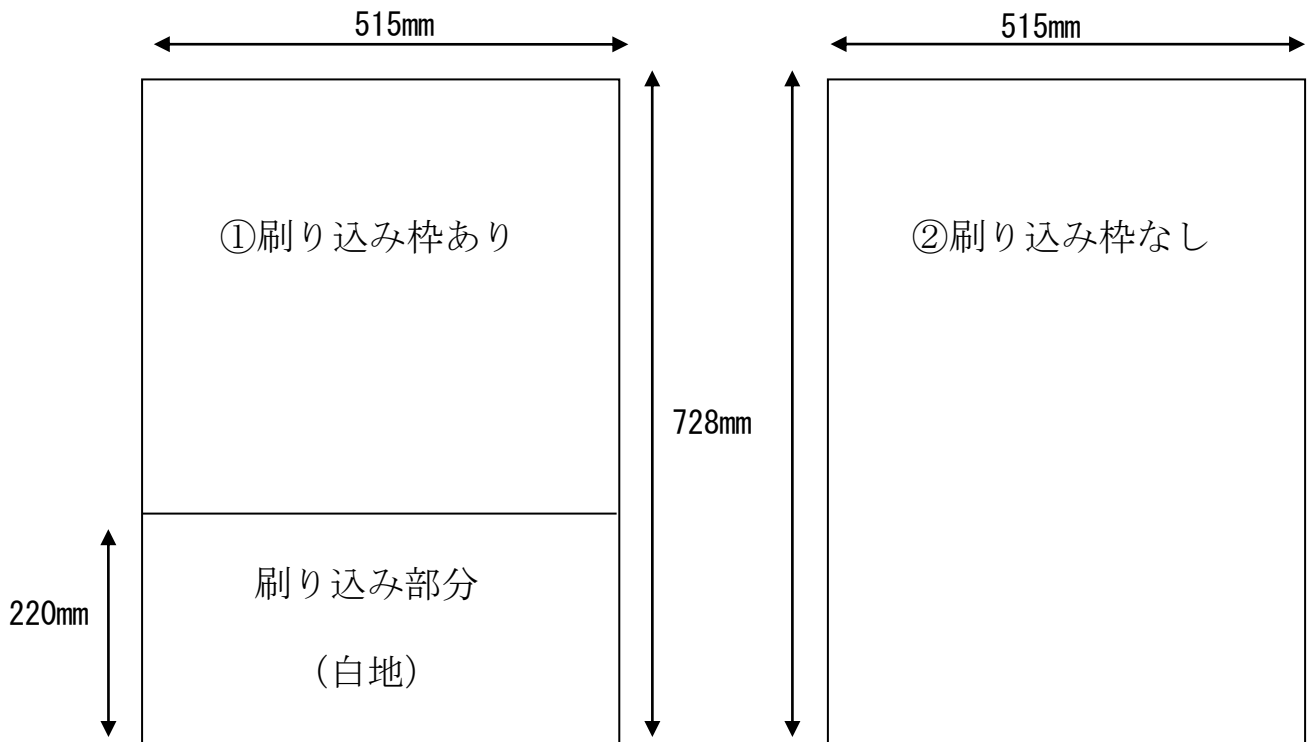

※ 事務局に「①刷り込み枠あり」のポスターへの刷り込みをご依頼の場合、刷り込み可能な範囲は、たて 200 mm×よこ 490mm です

● A 4 サイズ (チラシ)

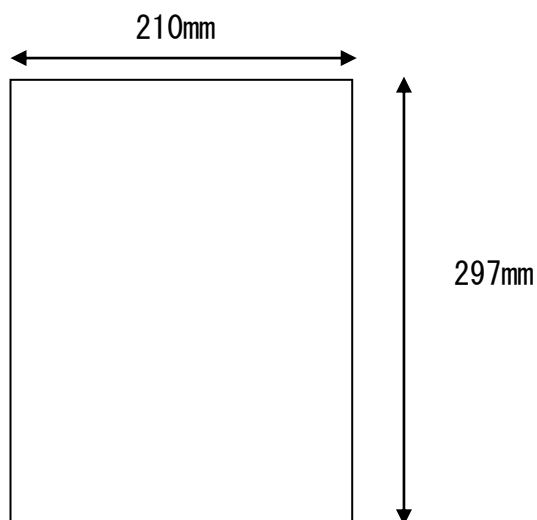

ポスターの価格表

●ポスター（B2サイズ）

たて 728mm × よこ 515mm

会員のいる施設、駅などに掲示
しやすい大きさです。

小口（100枚未満）は10枚単位、大口（100
枚以上）は100枚単位でご注文ください。

<送料>

小口：送料 560 円が発生します。

大口：送料無料です。

計算の方法 1

800 枚の場合

76,000 円 [400 枚 × 190 円] + 60,800 円 [400
枚 (400 枚を超えた枚数) × 152 円] =
136,800 円 × 消費税 1.1 = 150,480 円

計算の方法 2

1,500 枚の場合

76,000 円 [400 枚 × 190 円] + 91,200 円 [600
枚 (400 枚を超えた枚数) × 152 円] +
57,000 円 [500 枚 (1,000 枚を超えた枚数)
× 114 円] = 224,200 円 × 消費税 1.1
= 266,349 円

	枚数 (枚)	金額 (円、税別)	1枚当たり 単価 (円、税別)
小口	10	1,900	190 ※小口の注文 (100枚未満)は 送料 560 円が発 生します
	20	3,800	
	30	5,700	
	40	7,600	
	50	9,500	
	60	11,400	
	70	13,300	
	80	15,200	
	90	17,100	
大口	100	19,000	190
	200	38,000	
	300	57,000	
	400	76,000	
	500	91,200	152
	600	106,400	(400枚を超えた分のみ)
	700	121,600	
	800	136,800	
	900	152,000	
	1,000	167,200	
	1,100	178,600	114
	1,300	201,400	(1,000枚を超えた分のみ)
	1,500	224,200	
	2,000	281,200	
	2,500	338,200	
3,000	395,200		
3,500	452,200		
4,000	509,200		
5,000	604,200	95	
6,000	699,200	(4,000枚を超えた分のみ)	
7,000	794,200		
8,000	889,200		

ポスター刷り込みの価格表

●刷り込み注文について

ポスター注文と併せて、専用の刷り込み
申込書でお申し込みください。
表にありますように別途費用が掛かります。
1色あたりの費用です。
2色以上及び写真をご使用の場合は、
別途ご相談となります。
刷り込みの請求書は、株式会社日本経済広告社が発行します。
(ポスター、チラシの実費頒布とは異なりますのでご注意ください)

	枚数 (枚)	金額 (円、税込)
刷り込み	100 以下	42,000
	101~500	44,000
	501~1,000	47,000

●刷り込み原稿について

原稿は「法人会員ネット」に掲載の word、powerpoint、イラストレータのフォーマットの枠内にご入力の上、株式会社日本経済広告社内 ポスター・チラシ発送事務局 (kango@adex.co.jp) にメールでお送りください。その際、上記の形式で作成した入稿データと、確認用の pdf ファイルも併せてお送りください。詳しくは別紙の「刷り込み部分原稿作成指示書」をご確認ください。

▼法人会員ネット

https://direct.nurse.or.jp/hojin_system/hojin_ninsyou.asp

※上記のアクセス権がないなど、開かないときは広報部にお問合せください

※法人会員ネットに、詳細なご説明もご案内していますので、原稿送付の際はそちらをご確認ください。

※入稿時のメールにはワード、パワーポイント、イラストレータのバージョンを明記してください

※刷り込み原稿に写真や画像を使用される場合は、JPEG データで別途添付にてご提供ください

※イラストレータ (CS6 まで) の ai データまたはそれを PDF に変換したデータでの入稿も可能です (文字は必ずアウトライン化してください)

チラシの価格表

●チラシ (A4サイズ)

たて 297mm×よこ 210mm

裏面は、イベント情報などを印刷できます。

小口 (1,000 枚未満) は 100 枚単位、大口 (1,000 枚以上) は 1,000 枚単位でご注文ください。

<送料>

小口：送料 560 円が発生します。

大口：送料無料で。

計算の方法

7,000 枚の場合

47,500 円 [5,000 枚×9.5 円] + 9,400 円 [2000 枚 (5,000 枚を超えた枚数×4.7 円) =56,900 円 × 消費税 1.1 =62,590 円

	枚数 (枚)	金額 (円、税別)	単価 (円、税別)
小口	100	950	9.5 ※小口の注文 (100 枚未満) は送料 560 円が発生します
	200	1,900	
	300	2,850	
	400	3,800	
	500	4,750	
	600	5,700	
	700	6,650	
	800	7,600	
	900	8,550	
大口	1,000	9,500	9.5
	2,000	19,000	
	5,000	47,500	
	7,000	56,900	4.7
	9,000	66,300	(5,000 枚を超えた分のみ)
	10,000	71,000	
	15,000	94,500	
	20,000	118,000	
	30,000	165,000	
	50,000	259,000	
	70,000	335,000	3.8
	90,000	411,000	(50,000 枚を超えた分のみ)
100,000	449,000		

「看護の日・看護週間」×Nursing Now グッズ ～全アイテムにNursing Now キティデザイン～

- 1 ピンバッジ…1 □=100個/19,000円(税込) **New**
Nursing Now キティをピンバッジにしました!
- 2 4色ボールペン…1 □=100本/22,000円(税込)
4色(黒×1、赤×1、青×1、緑×1)ボールペンです。
- 3 ばんそうこう…1 □=500セット/16,500円(税込)
かわいいイラストとロゴマークをアレンジしたばんそうこうです。【名入れ可能】
- 4 タオルハンカチ…1 □=100枚/9,900円(税込)
手ごろなサイズとかわいいデザインが人気の定番アイテム。
- 5 A4クリアファイル…1 □=100枚/5,900円(税込)
書類整理に欠かせないクリアファイル。A4サイズです。
- 6 ポリエチレンバッグ…1 □=100枚/5,900円(税込)
定番の資料バッグ。A4サイズの書類が入れます。
- 7 ウエットティッシュ…1 □=100個/6,800円(税込)
手元にあると便利なウエットティッシュ。サイズも手ごろで配布に最適です。
- 8 のり付メモ…1 □=100冊/11,200円(税込)
使いやすい、正方形タイプののり付きメモです。
- 9 うちわ…1 □=100個/6,600円(税込) **New**
Nursing Now のロゴと、Nursing Now キティが、表・裏面にデザインされています。

●申し込みについて：

【締切日】1次=1月31日(納品は3月下旬)、2次=2月28日(納品は4月下旬)。

※例年より半月早い締切日ですのでご注意ください。限定生産のため、申込期間中でも売り切れる可能性もあります。締切日後でも在庫がある場合もありますので、販売会社様へお問合せください。

【価格】今回、大口・小口とも単価は同じ設定です。

●名入れについて：「ばんそうこう」は、名入れ可能です。

●無料送付について：3月下旬、申込締切日後になりますが、例年通り各県協会にサンプル(無料)をお送りします。

●小口注文について：大口販売と単価は同じで、個数が少ない小口販売を行います。別添の販売案内チラシをご利用いただけます。個人会員の皆さまへは『協会ニュース』1月号でご案内します。

看護の日オリジナル「ナースキティぬいぐるみ 2020」先行販売

日本看護協会では、「看護の日」オリジナル「ナースキティぬいぐるみ」を毎年制作しています。2020 年も新聞雑誌やテレビ等のプレゼントリリースを配信していく予定ですが、都道府県看護協会限定で先行発売をさせていただきます。貴協会で実施する看護の日や Nursing Now キャンペーンイベントなどで、ぜひご利用ください。

1. ナースキティ 2020 のデザイン

2020 年度は、Nursing Now のフラッグを持つナースキティです。ナイチンゲール生誕 200 年の記念すべき年、Nursing Now キャンペーンの大使となったハローキティをぜひご活用ください。

足には看護の日のロゴマーク、背中には Nursing Now のロゴマークで看護を PR します。

【サイズ】高さ 210 mm×横幅 160 mm×奥行き 135 mm (予定)



2. 先行販売個数

基本的には申込順で販売させていただきます。

多数購入をご希望の場合は、申し込み状況により調整させていただくことがあるかもしれません。

3. 販売価格・送料

本体価格＝1 体 2,900～3,000 円程度 (税込) ※予定価格

送料＝1 個 850 円、2 個 1,000 円 (500 円×2)、3 個 1,200 円 (400 円×3)、
4 個以上 350 円×数量

4. 納品時期

4 月下旬 ※一般販売は、4 月中順以降に販売を開始

5. 購入方法・注文締切日などの詳細

詳細が決定致しましたら、FAX・法人会員ネットなどでご案内いたします。